

**HYUNDAI**  
POWER PRODUCTS

## **BATTERIA AGGIUNTIVA 2500W**

**COD. 65990**

**PER POWER STATION COD. 65980**

### **MANUALE D'USO E MANUTENZIONE - ISTRUZIONI ORIGINALI**

**Leggere attentamente il manuale di istruzioni prima di utilizzare il prodotto. Conservare per consultazioni future.**



GENUINE PRODUCT OF  
HYUNDAI CORPORATION

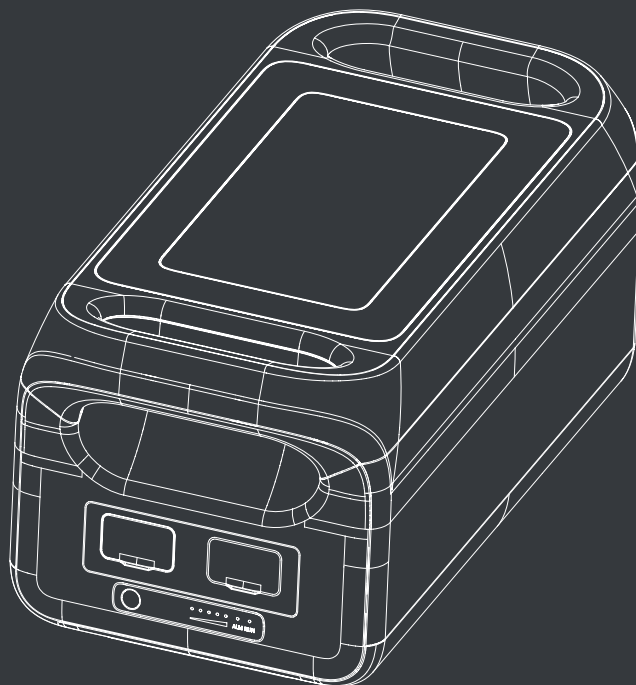



# Contenuto

<b>1. Parametri</b>	1
<b>2. Linee guida di sicurezza</b>	2
2.1 Uso	2
2.2 Smaltimento	2
<b>3. Display</b>	3
<b>4. Indicazioni</b>	6
<b>5. Cosa c'è nella scatola</b>	
<b>6. FAQs</b>	9
<b>7. Manutenzione</b>	10

## 1. Parametri

### Generale

Peso netto	26.6 kg
Dimensioni	536*270*225mm
Energia nominale	2560Wh
Capacità	50Ah
Voltaggio nominale	51.2V
Intervallo di Voltaggio	40-57.6V
Intervallo di umidità	10%-85%(Non-condesante)
Altitudine	<2000m

### Uscita

Corrente di uscita	70A Max.
--------------------	----------

### Entrata

Corrente di entrata	50A Max.
---------------------	----------

10

### Batteria

Tipo di batteria	Lithium iron phosphate battery (LiFePO <sub>4</sub> )
Life Cycle	4000 cycles

## Temperatura di utilizzo

Temperatura ambientale ottimale per l'uso	20°C~30°C
Intervallo di temperatura di scarica	-20°C~45°C
Intervallo di temperatura di carica	0°C~45°C
Temperatura ambiente di stoccaggio	-20°C~45°C (20°C~30°C Preferibile)

\*La possibilità di caricare o scaricare questo prodotto dipende dalla temperatura effettiva del pacco batteria.

## 2.Linee guida di sicurezza

1. Non lasciare che il pacco batteria di espansione funzionante si trovi vicino a una fonte di calore, come fuoco o calorifero.
2. Non far entrare in contatto il pacco batteria di espansione con alcun liquido. Non immergere questo prodotto in acqua o bagnarlo. Non utilizzare questo prodotto sotto la pioggia o in un ambiente umido.
3. Non utilizzare questo prodotto in un ambiente con forti campi elettrostatici o magnetici.
4. Non smontarlo in alcun modo e non forarlo con oggetti appuntiti.
5. Non utilizzare fili o altri oggetti metallici per cortocircuitare il prodotto.
6. Non utilizzare parti o accessori non forniti ufficialmente. Se è necessaria la sostituzione, visitare il sito Web ufficiale per informazioni correlate.
7. Quando si utilizza questo prodotto, attenersi scrupolosamente alla temperatura ambiente indicata nel presente Manuale dell'utente. Se la temperatura è troppo alta, la batteria potrebbe incendiarsi o addirittura esplodere; se la temperatura è troppo bassa, le prestazioni del prodotto saranno gravemente compromesse o potrebbe non essere in grado di soddisfare i requisiti per un uso normale.
8. Si prega di non appoggiare altri oggetti pesanti sul pacco batteria di espansione, fatta eccezione per il pacco batteria di espansione; il metodo di impilamento del pacco batteria di espansione è stato progettato e testato da meccanici strutturali. Per il metodo di impilamento del pacco batteria di espansione, fare riferimento al capitolo 4 di questo manuale utente.
9. Non forzare l'arresto della ventola né esporre il pacco batteria di espansione in un ambiente non ventilato o polveroso quando è in funzione.
10. Si prega di evitare collisioni, cadute e vibrazioni violente. In caso di impatto grave, spegnere immediatamente l'alimentazione. Si prega di fissare saldamente il pacco batteria di espansione durante il trasporto per evitare vibrazioni e urti.
11. Se il pacco batteria di espansione cade accidentalmente in acqua, riporlo in un'area sicura e ampia e tenersi lontano da esso finché non è asciutto. Il prodotto essiccato non deve essere riutilizzato. Smaltirlo correttamente secondo il capitolo 2.2 di questo manuale utente. Se il pacco batteria di espansione è in fiamme, utilizzare l'attrezzatura antincendio nell'ordine consigliato: acqua o nebbia d'acqua, sabbia, coperta antincendio, polvere secca, estintore al biossido di carbonio.
12. Se il connettore di questo prodotto presenta sporcizia, pulirla con un panno asciutto.
13. Fare attenzione a conservare il prodotto in modo che non cada e non causi danni. Se il prodotto si ribalta e subisce gravi danni, spegnerlo immediatamente, posizionare la batteria in un'area aperta, lontano da materiali combustibili e persone, e smaltirla in conformità con le leggi e le normative locali.
14. Si prega di conservare questo prodotto fuori dalla portata dei bambini e degli animali domestici.
15. Il prodotto deve essere conservato in un luogo asciutto e ventilato

### 2.2 Smaltimento

1. Quando le condizioni lo consentono, assicurarsi di scaricare completamente la batteria di questo prodotto prima di collocarlo nell'apposito contenitore per il riciclaggio delle batterie. Questo prodotto contiene batterie, le batterie sono sostanze chimiche pericolose, è severamente vietato smaltirle nei normali contenitori della spazzatura. Per i dettagli, seguire le leggi e le normative locali sul riciclaggio e lo smaltimento delle batterie.

### 3. Display

1. Questo prodotto non può essere utilizzato da solo, deve essere utilizzato insieme al nostro alimentatore portatile da 3 kW



2. Quando combinato con un alimentatore portatile da 3 kW, la funzione di accensione/spengimento è controllata dal pulsante di accensione della stazione di alimentazione portatile



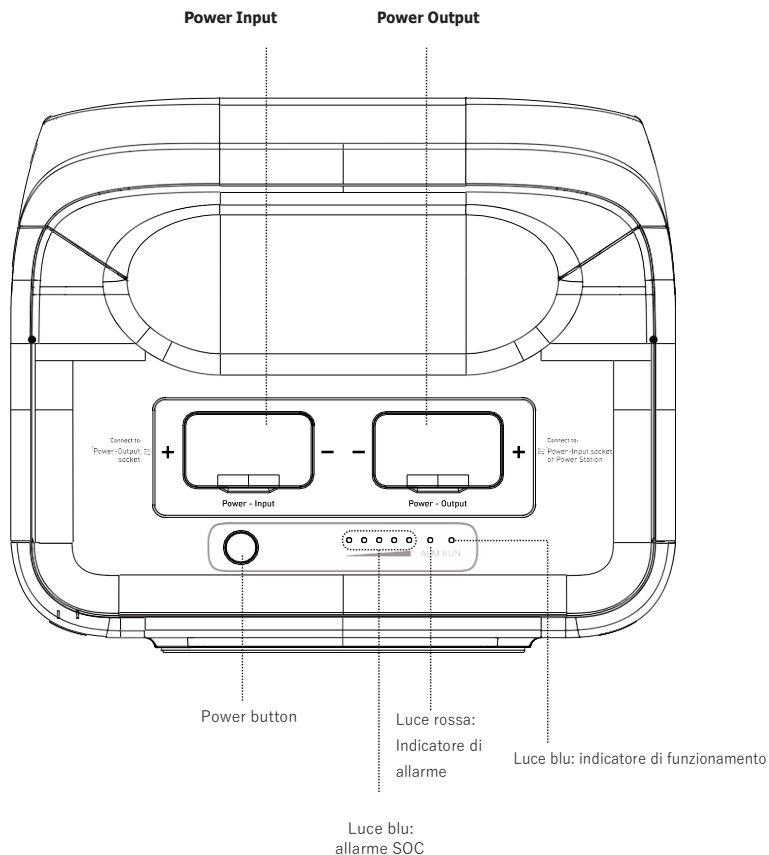

3. Se questo prodotto viene utilizzato da solo, premere il pulsante di accensione di questo prodotto per visualizzare la capacità corrente della batteria, ma non può erogare energia e si spegnerà automaticamente





















Accensione/spengimento: Dopo aver premuto brevemente il pulsante di accensione, la spia si accende, mostrando la spia di stato operativo corrente e la spia di alimentazione. Premere il pulsante di accensione per 5 secondi, il pacco batteria di espansione si spegne e la spia si spegne.

## Indicatore di stato

Indicatore	Stato
Luce blu: indicatore di funzionamento	Standby, in funzione
Luce rossa: indicatore di allarme	Attenzione, difettoso
Luce blu: indicatore SOC	Indicatore SOC

Stato	Indicatore SOC	Descrizione
		$0\% \leq \text{SOC} \leq 20\%$
		$20\% < \text{SOC} \leq 40\%$
		$40\% < \text{SOC} \leq 60\%$
		$60\% < \text{SOC} \leq 80\%$
		$80\% < \text{SOC} \leq 100\%$

Indicatore	Indicatore SOC	Avviso	Soluzione
La luce rossa lampeggia		Sovratensione della batteria	Riavviare la batteria. Se il problema persiste, contattare il servizio clienti.
		Errore di differenza di tensione delle celle della batteria	
		Unità sotto tensione	Caricare la batteria, attendendo che la tensione venga ripristinata.
		VTOP sotto tensione	
		Sovratensione VTOP	Riavvia la batteria. Se il problema persiste, contatta il servizio clienti.
		Temperatura della batteria eccessiva	Spegni e attendi 4 ore. Se il problema persiste, contatta il servizio clienti.
		Bassa temperatura della batteria	Spegnere, attendere che la temperatura si riprenda, riavviare la batteria. Se il problema persiste, contattare il servizio clienti.
		Sovracorrente durante la ricarica	Riavvia la batteria. Se il problema persiste, contatta il servizio clienti.
		Sovracorrente durante la scarica 1	
		Sovracorrente durante la scarica 2	
		Cortocircuito durante lo scarico	Spegnere, rimuovere e controllare l'apparecchiatura, riavviare la batteria. Se il problema persiste, contattare il servizio clienti.
		Corto durante la carica	
		PCB sovratemperatura	Spegnere, rimuovere e controllare l'apparecchiatura, riavviare la batteria. Se il problema persiste, contattare il servizio clienti.
		Temperatura eccessiva	
		MOS su temperatura	Spegnere e attendere 1 ora, riavviare la batteria. Se il problema persiste, contattare il servizio clienti.
		Errore segnale parallelo IUIP	Spegnere, controllare il cavo di comunicazione, riavviare la batteria. Se il problema persiste, contattare il servizio clienti.
		guasto del segnale	
		Parallelizzazione nel tempo	
		Errore di rapidità di parallelizzazione	

## Problemi

Button Indicator	SOC indicator	Alerting	Solution
La luce rossa è accesa		Tensione batteria filo di campionamento rotto	Riavvia la batteria. Se non è ancora stato risolto, contatta il servizio clienti.
		guasto MOS	
		AFE guasto di comunicazione	
		guasto EEPROM	
		guasto sensore di tensione	
		guasto deriva sensore di corrente	Contatta il servizio clienti.
		guasto circuito principale	
		Pre carica nel tempo	Riavvia la batteria. Se non è ancora stato risolto, contatta il servizio clienti.
		guasto sensore di corrente	
		Batteria scarica	
		Guasto Inverter di comunicazione	Spegni, controlla il cavo di comunicazione. Se non è ancora stato risolto, contatta il servizio clienti.
		guasto bus CAN	
		errore riconoscimento indirizzo parallelo	
		protezione da cortocircuito guasto circuito fusibile	Contatta il servizio clienti.

## 4. Indicazioni

È possibile collegare contemporaneamente fino a sei pacchi di espansione della batteria per requisiti di capacità maggiori.

### Si prega di notare quanto segue quando si utilizza il prodotto

- Prima di collegare il pacco batteria di espansione, assicurarsi che la stazione di alimentazione e il pacco batteria di espansione siano entrambi spenti.
- Dopo aver collegato il pacco batteria di espansione, assicurarsi che l'icona del numero di pacchi batteria di espansione parallelo appaia sul display LCD della stazione di alimentazione, prima di iniziare a utilizzarlo.
- Non collegare o rimuovere la stazione di alimentazione. Direttamente, durante il processo di carica e scarica, se è necessario collegare o rimuovere il pacco batteria di espansione in corso, spegnere prima l'alimentazione e quindi azionare.
- Non toccare il terminale metallico sulla porta di connessione del pacco batteria di espansione con le mani o altri oggetti, se il terminale metallico è collegato ad altri oggetti, pulirlo delicatamente con un panno asciutto.



## Stazione di alimentazione portatile e pacco batteria di espansione in modalità parallela

1. Spegnerne tutte le stazioni di alimentazione portatili e i pacchi batteria di espansione da mettere in parallelo.
2. Il cavo di collegamento parallelo è inserito nella porta di espansione della stazione di alimentazione portatile e nella potenza in uscita del pacco batteria di espansione.
3. Dopo aver completato il collegamento parallelo, premere il pulsante dell'interruttore della stazione di alimentazione portatile per riattivare la stazione di alimentazione parallela e il pacco batteria di espansione per visualizzare la capacità corrente. La stazione di alimentazione mostra la quantità in parallelo, quindi l'espansione della capacità parallela è riuscita.
4. Dopo aver completato la parallelizzazione, collegare la presa corrispondente della stazione di alimentazione portatile per caricare o scaricare (fare riferimento al Manuale utente della stazione di alimentazione
5. Spegnerne tutte le stazioni di alimentazione portatili e i pacchi batteria di espansione da mettere in parallelo.
6. Il cavo di collegamento parallelo è inserito nella porta di espansione della stazione di alimentazione portatile e nella potenza in uscita del pacco batteria di espansione.
7. Dopo aver completato il collegamento parallelo, premere il pulsante dell'interruttore della stazione di alimentazione portatile per riattivare la stazione di alimentazione parallela e il pacco batteria di espansione per visualizzare la capacità corrente. La stazione di alimentazione mostra la quantità in parallelo, quindi l'espansione della capacità parallela è riuscita.

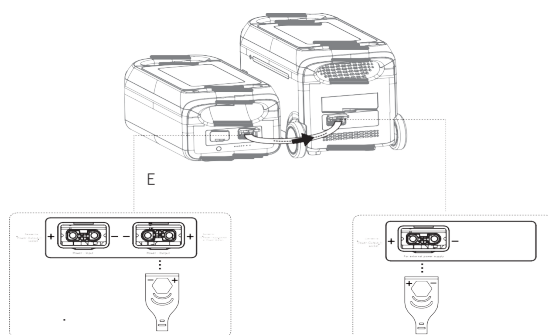

### 1 stazione di alimentazione portatile con più pacchi batteria di espansione in parallelo:

1. Spegnerne tutte le stazioni di alimentazione portatili e i pacchi batteria di espansione da collegare in parallelo.
2. Il cavo di collegamento parallelo è collegato alla porta di espansione della stazione di alimentazione portatile e l'uscita di potenza del pacco batteria di espansione n. 1, l'ingresso di potenza del pacco batteria di espansione n. 1 è collegato all'uscita di potenza del pacco batteria di espansione n. 2, l'ingresso di potenza del pacco batteria di espansione n. 2 è collegato all'uscita di potenza del pacco batteria di espansione n. 3 e così via per un massimo di sei pacchi batteria di espansione in parallelo.

3. Una volta completata la connessione parallela, premere il pulsante dell'interruttore della stazione di alimentazione portatile per riattivare la stazione di alimentazione portatile parallela e il pacco batterie di espansione per visualizzare il livello di potenza corrente e il numero corrente di pacchi batterie di espansione paralleli e l'espansione parallela è riuscita.

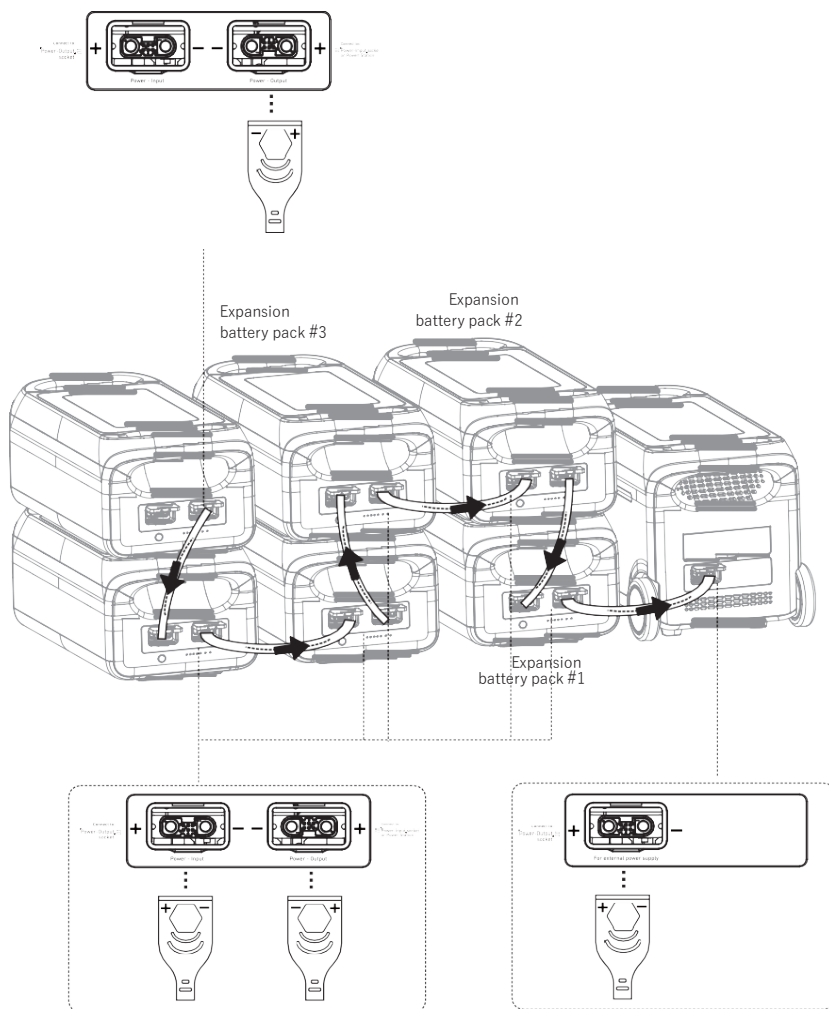

**Ricorda:** Ci sono simboli + e - sui pacchi batteria e sui cavi in caso di polarità invertita.

## 5. Contenuto della scatola



Expansion battery pack

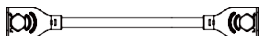

Cavo

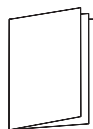

Manuale

## 6. FAQs

### 1 Che tipo di batteria viene utilizzata?

Batteria al litio-ferro-fosfato (LiFePO4).

### 2. Come sapere i tempi di fornitura?

Lo schermo LED della stazione di alimentazione esterna portatile visualizza il livello di carica del pacco di espansion

### 3. Come faccio a sapere se è in carica?

Quando è in carica, gli indicatori di alimentazione lampeggeranno per mostrare lo stato di carica.

### 4. Come pulire il prodotto?

Pulire l'unità con un panno o un fazzoletto asciutto, morbido e pulito

### 5. Come conservare l'unità?

Spegnerlo e conservarlo in un luogo asciutto e ventilato. Non esporlo vicino all'acqua. Per una conservazione a lungo termine, caricare e scaricare ogni 3 mesi. (ad es. scaricare allo 0%, quindi caricare al 100%, quindi scaricare al 60% per una conservazione a lungo termine.)

### 6. Può essere imbarcato?

No.

## 7. Manutenzione

- Tenerlo lontano da acqua, riscaldatori e parti metalliche.
- Si consiglia di utilizzare o conservare il pacco batteria di espansione a una temperatura ambiente di 20~30°C.
- Per la conservazione a lungo termine, caricare e scaricare ogni 3 mesi (ad es. scaricare allo 0%, quindi caricare al 100%, quindi scaricare al 60% per la conservazione a lungo termine); i prodotti che non sono stati caricati e scaricati per più di 2 mesi non sono garantiti.
- Per sicurezza, non conservare il pacco batteria di espansione a una temperatura superiore a 45°C o inferiore a -10°C.
- Se la capacità è seriamente insufficiente e il tempo di inattività è troppo lungo, il prodotto entrerà in modalità di sospensione profonda e il prodotto può essere utilizzato solo dopo essere stato caricato.

## 8. Disclaimer

Prima di utilizzare il pacco batteria di espansione della stazione di alimentazione, leggere il presente manuale utente per garantire la comprensione e l'uso corretto. Dopo aver letto il manuale utente, conservarlo con cura per riferimento futuro. Un funzionamento improprio può causare gravi lesioni a te stesso o ad altri, o causare danni al prodotto e perdite di proprietà. Una volta utilizzato il pacco batteria di espansione, si ritiene che tu abbia compreso e accettato tutti i termini e i contenuti qui contenuti.

Gli utenti promettono di essere responsabili delle proprie azioni e di tutte le conseguenze che ne derivano. Non saremo responsabili per eventuali perdite derivanti dal mancato rispetto del presente manuale utente da parte dell'utente.

In conformità con le leggi e i regolamenti, la società si riserva il diritto di interpretazione finale di questo

documento e di tutti i documenti correlati a questo prodotto. Soggetto ad aggiornamento, revisione o risoluzione senza preavviso, visitare il sito Web ufficiale per le ultime informazioni sul prodotto.





**HYUNDAI**  
POWER PRODUCTS

## **EXPANSION BATTERY 2500W**

**COD. 65990**

**FOR POWER STATION MODEL 65980**

### **USE AND MAINTENANCE MANUAL**

**Read the instruction manual carefully before  
using the product. Keep for future reference.**



GENUINE PRODUCT OF  
HYUNDAI CORPORATION

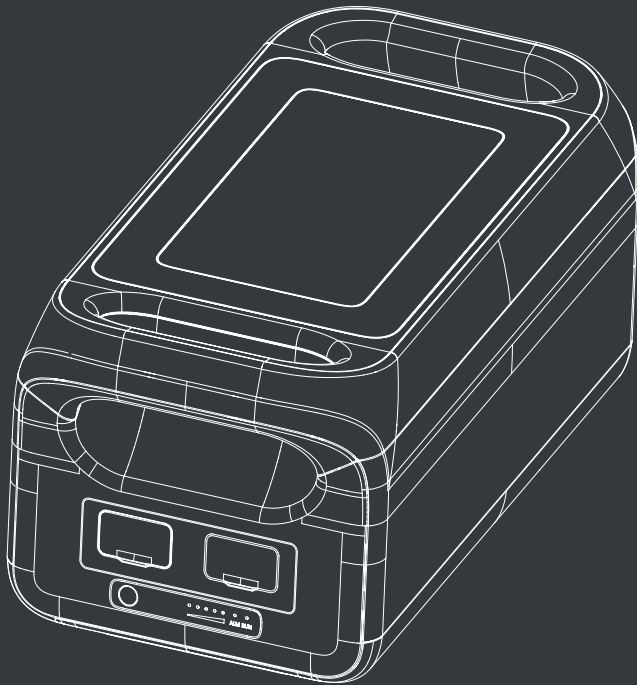





# Content

<b>1.Parameters</b>	1
<b>2.Safety guidelines</b>	2
2.1 Use	2
2.2 Discard	2
<b>3.Product display</b>	3
<b>4.Guideline for users</b>	6
<b>5.What' s in the box?</b>	9
<b>6. FAQs</b>	9
<b>7.Maintenance</b>	10
<b>8. Disclaimer</b>	10

## 1. Parameter

### General

Net Weight	≈26.6kg
Dimension	536*270*225mm
Nominal energy	2560Wh
Nominal capacity	50Ah
Nominal voltage	51.2V $\overline{=}$
Working voltage range	40-57.6V $\overline{=}$
Operating humidity	10%-85%(Non-condensing)
Altitude	<2000m

### Output

Discharge current	70A Max.
-------------------	----------

### Input

Charging current	50A Max.
------------------	----------

### Battery

Cell Type	Lithium iron phosphate battery (LiFePO <sub>4</sub> )
Life Cycle	4000 cycles

## Protection type

Over temperature protection, low temperature protection, over discharge protection, over charge protection, over load protection, short circuit protection, over current protection

\* Test conditions: 95% DOD, 0.5C charge & 1.0C discharge at +25±3°C.

## Operating Temperature

Optimum ambient temperature for use	20°C~30°C
Discharge temperature range	-20°C~45°C
Charge temperature range	0°C~45°C
Storage ambient temperature	-20°C~45°C (20°C~30°C Preferred)

\*Whether this product can be charged or discharged depends on the actual temperature of the battery pack.

# 2. Safety guidelines

## 2.1 Use

1. Do not let a working expansion battery pack be close to the heat source, such as fire or heater.
2. Do not make expansion battery pack contact with any liquid. Do not immerse this product in water or get it wet. Do not use this product in the rain or in a wet environment.
3. Do not use this product in a strong electrostatic or strong magnetic field environment.
4. Do not disassemble in any way or pierce it with a sharp object.
5. Do not use wires or other metal objects to short-circuit the product.
6. Do not use parts or accessories that are not officially supplied. If replacement is required, please visit the official website for related information.
7. When using this product, please strictly follow the ambient temperature in this User Manual. If the temperature is too high, the battery may fire or even explode; if the temperature is too low, the product's performance will be severely degraded, or it may not be able to meet the requirements for normal use.
8. Please do not put other heavy objects on the expansion battery pack except the expansion battery pack; the stacking method of the expansion battery pack has been designed and tested by structural mechanics. For the stacking method of the expansion battery pack, please refer to the chapter 4 of this user manual.
9. Do not stop the fan by force or expose expansion battery pack in a non-ventilated or dusty environment when it is working.
10. Please avoid collision, drop, and violent vibration. If severe impact happens, shut down the power supply immediately. Please fix expansion battery pack firmly during transportation to avoid vibration and impact.
11. If expansion battery pack falls into water accidentally, place it in a safe and wide area, and keep yourself away from it until it's dry. Dried product shall not be used again. Dispose it properly according to chapter 2.2 in this user manual. If expansion battery pack is on fire, please use fire extinguishing equipment in the recommended order: water or water mist, sand, fire blanket, dry powder, dioxide carbon fire extinguisher.
12. If there is dirt on the connector of this product, wipe it off with a dry cloth.
13. Be careful to store the product so that it does not fall over and cause damage. If the product is tipped over and severely damaged, immediately turn it off, place the battery in an open area, away from combustible materials and people, and dispose of it in accordance with local laws and regulations.
14. Please store this product out of the reach of children and pets.
15. The product should be stored in a dry and ventilated place.

## 2.2 Discard

1. When conditions permit, please be sure to completely discharge the battery of this product before placing the product in the designated battery recycling bin. This product contains batteries, batteries are hazardous chemicals, it is strictly forbidden to waste in ordinary garbage bins. For details, please follow local laws and regulations on battery recycling and disposal.
2. If the battery cannot be completely discharged due to the failure of the product itself, please do not dispose of the battery directly in the battery recycling bin, but contact a professional battery recycling company for further disposal.
3. The battery will not start after over-discharging, please dispose of it as discarded.

### 3. Product display

1. This product cannot be used alone, it needs to be used together with our 3kW portable power supply.



2. When combined with a 3kW portable power supply, the on/off function is controlled by the power button of the 3kW portable power station.

3. If this product is used alone, press the power switch button of this product to display the current capacity of the battery, but it cannot output power, and it will automatically shut down after 2 minutes.

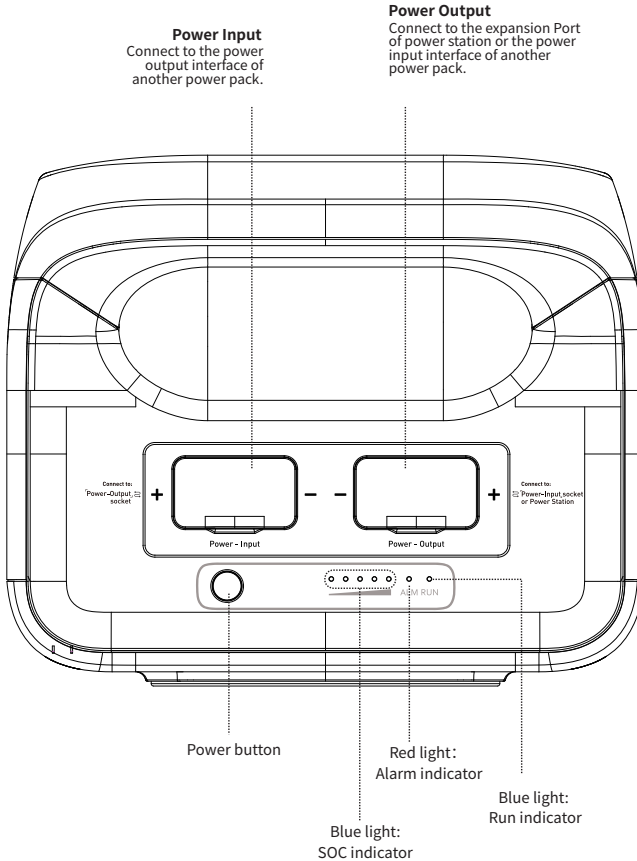





**Switching on/off:** After short press the power button, the indicator light is on, showing the current operating status light and the power light. Press the power button for 3 seconds, the expansion battery pack turns off, and the indicator light goes out.

### Indicator status

Indicator	Status
Blue light: Run indicator	Standby, working
Red light: Alarm indicator	Alert, faulty
Blue light: SOC indicator	SOC indicator

### Normal state

SOC indicator	Description
	$0\% \leq \text{SOC} \leq 20\%$
	$20\% < \text{SOC} \leq 40\%$
	$40\% < \text{SOC} \leq 60\%$
	$60\% < \text{SOC} \leq 80\%$
	$80\% < \text{SOC} \leq 100\%$

## Alerting

Button Indicator	SOC indicator	Alerting	Solution
Red light blinks		Battery over voltage	Restart the battery. If it's still not fixed, contact customer service.
		Battery cell voltage difference fault	
		Unit under voltage	Charge the battery, waiting for the voltage to recover.
		VTOP under voltage	
		VTOP over voltage	Restart the battery. If it's still not fixed, contact customer service.
		Battery over temperature	Turn off and wait for 2 hours. If it's still not fixed, contact customer service.
		Battery low temperature	Turn off, wait the temperature to recover, restart the battery. If it's still not fixed, contact customer service.
		Overcurrent when charging	Restart the battery. If it's still not fixed, contact customer service.
		Overcurrent when discharging 1	
		Overcurrent when discharging 2	
		Short when discharging	Turn off, remove and check equipment, restart the battery. If it's still not fixed, contact customer service.
		Short when charging	
		PCB over temperature	Turn off and wait for 2 hours. If it's still not fixed, contact customer service.
		Pre-charge resistor over temperature	
		MOS over temperature	Turn off and wait for 1 hour, restart the battery. If it's still not fixed, contact customer service.
		IUIP parallel signal fault	Turn off, check the communication cable, restart the battery. If it's still not fixed, contact customer service.
		I_WORK parallel signal fault	
		Parallelization over time	
		Parallelization readiness failure	

### Remark

- It is recommended to restart by the switch button.
- When parallelization is applied, after the battery under voltage protection and powered off, only need to press the button switch on any battery to forcibly activate it.

## Faulty

Button Indicator	SOC indicator	Alerting	Solution
Red light always on		Battery voltage sampling wire broken	Restart the battery. If it's still not fixed, contact customer service.
		MOS failure	
		AFE communication failure	
		EEPROM failure	
		Voltage sensor failure	
		Current sensor drift failure	Contact customer service.
		Main circuit fault	
		Pre-charge over time	Restart the battery. If it's still not fixed, contact customer service.
		Current sensor failure	
		Dead battery	
		Inverter communication failure	Turn off, check the communication cable. If it's still not fixed, contact customer service.
		CAN bus failure	
		Parallel address recognition failure	
		Short circuit protection fuse circuit fault	Contact customer service.

## 4. Guideline for users

Up to six battery expansion packs can be connected simultaneously for greater capacity requirements.

### Please note the following when using

- Before connecting the expansion battery pack, please ensure that the power station and the expansion battery pack are both in the offstate.
- After connecting the expansion battery pack, make sure that the number of parallel expansion battery pack icon appears on the LCD of the power station. before starting to use it.
- Please do not connect or remove the power station. Directly, during the charging and discharging process, if you need to connect or remove the expansion battery pack in process, please turn off the power first and then operate.
- Do not touch the metal terminal at the connection port of expansion battery pack with your hands or other objects, if the metal terminal is attached to other objects, please gently wipe it clean with a dry cloth.

## 1 portable power station and 1 expansion battery pack in parallel mode

- 1 Turn off all portable power station and expansion battery packs to be paralleled.
- 2 The parallel connection cable is plugged into the expansion port of the portable power station and the Power Output of the expansion battery pack.
- 3 After the parallel connection is completed, press the switch button  of the portable power station to wake up the parallel power station and the expansion battery pack to display the current capacity. The power station shows the paralleled quantity, then the parallel capacity expansion is successful.
- 4 After the parallelization is completed, connect the corresponding outlet of the portable power station to charge or discharge (refer to the Power Station User Manual 3.3, 3.4, 3.5 and 3.6).

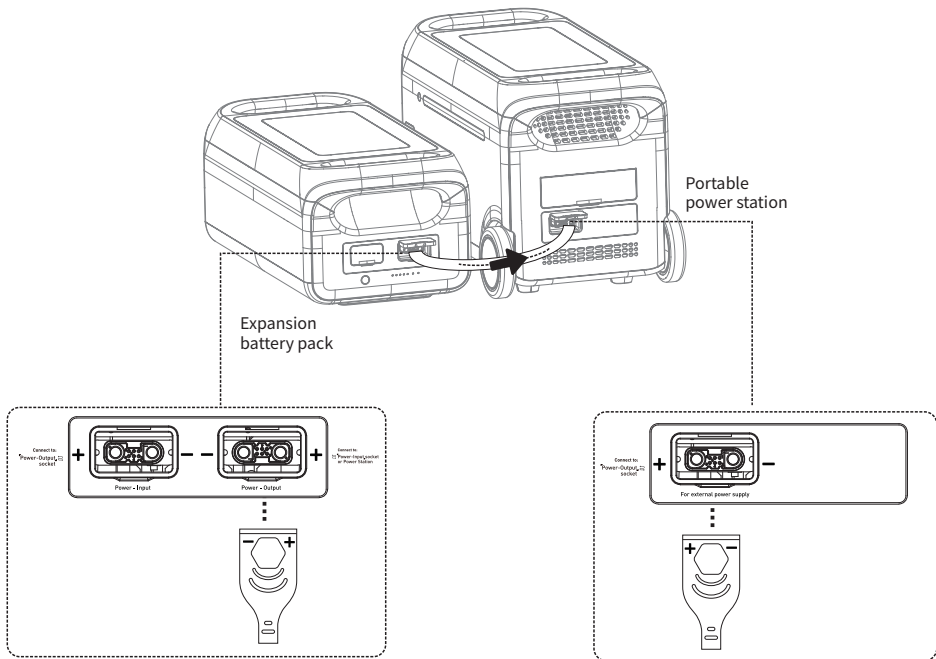

**Remark:** There are + and - symbols on battery packs and cables in case of reverse polarities.

## 1 portable power station with multiple expansion battery packs in parallel:

- 1 Turn off all portable power station and expansion battery packs to be paralleled.
- 2 The parallel connection cable is plugged into the expansion port of the portable power station and the Power Output of Expansion Battery Pack#1, the Power Input of Expansion Battery Pack#1 is connected to the Power Output of Expansion Battery Pack#2, the Power Input of Expansion Battery Pack#2 is connected to the Power Output of Expansion Battery Pack#3, and so on for up to six expansion battery packs in parallel.

- After the parallel connection is completed, press the switch button  of the portable power station to wake up the parallel portable power station and the expansion battery pack to display the current power level and the current number of parallel expansion battery packs and the parallel expansion is successful.
- After the parallelization is completed, connect the corresponding outlet of the portable power station to charge or discharge (refer to the Power Station User Manual 3.3, 3.4, 3.5 and 3.6).

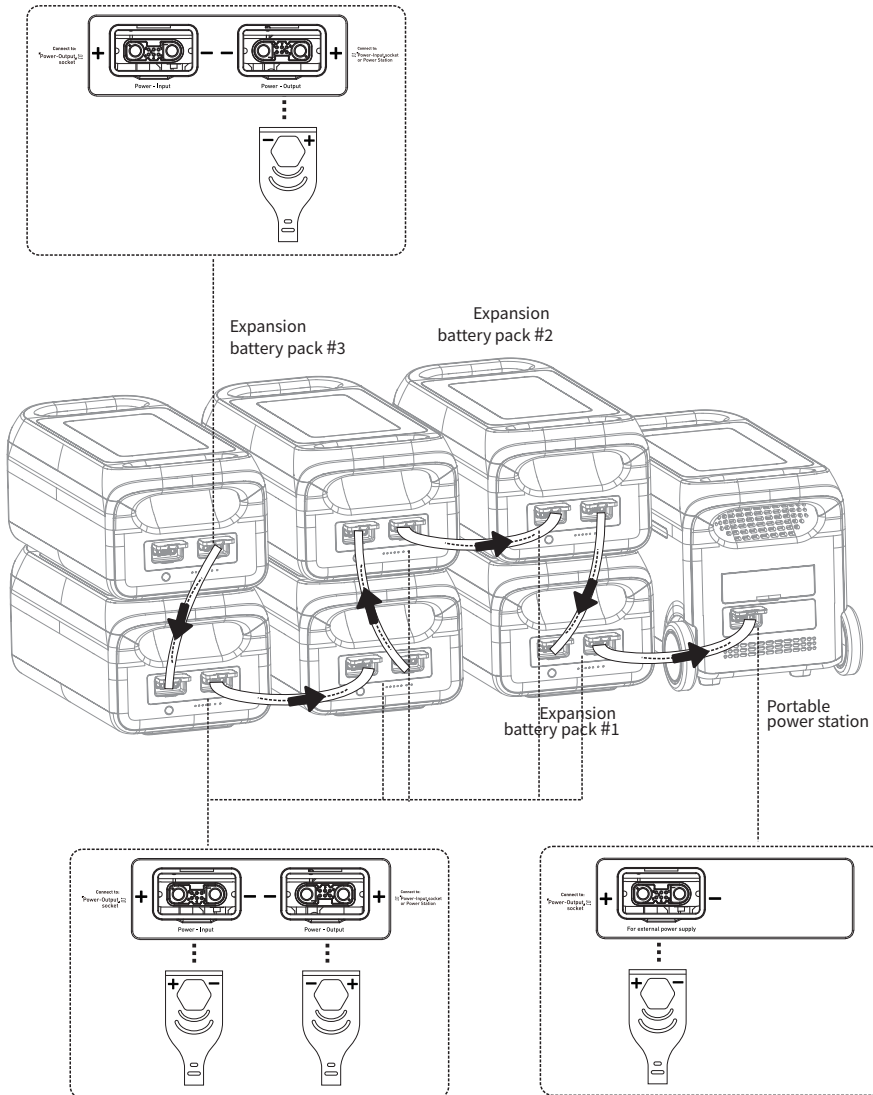

**Remark:** There are + and - symbols on battery packs and cables in case of reverse polarities.



## 5. What's in the box?

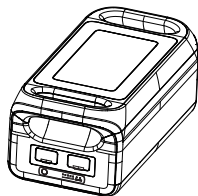

Expansion battery pack



Expansion cable

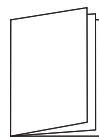

User manual

## 6. FAQs

### 1. What kind of battery is used?

Lithium iron phosphate battery (LiFePO<sub>4</sub>).

### 2. How to know the supply time?

The LED screen of the portable outdoor power station displays the charge level of the expansion pack.

### 3. How to know it is charging?

When in charge, the power indicators will flash to showing the charging state.

### 4. How to clean the product?

Clean the unit with a dry, soft and clean cloth or tissue.

### 5. How to store the unit?

Turn it off, and keep it in a dry and ventilated place. Do not expose it close to water. For long-term storage, charge and discharge every 3 months. (i.e. discharge to 0% then charge to 100%, then discharge to 60% for long-term storage.)

### 6. Can it be taken on board?

No.

## 7. Maintenance

- Keep it away from water, heater and metal parts.
- It is recommended to use or store expansion battery pack under 20~30°C ambient temperature.
- For long-term storage, charge and discharge every 3 months (i.e. discharge to 0% then charge to 100%, then discharge to 60% for long-term storage); products that have not been charged and discharged for more than 6 months are not warranted.
- For safety, do not store expansion battery pack with temperature above 45°C or below -10°C.
- If the capacity is seriously insufficient and idle time is too long, the product will enter deep sleep mode, and the product can only be used after being charged.

## 8. Disclaimer

Before using the power station expansion battery pack, please read this user manual to ensure understanding and proper use. After reading the user manual, please keep it well for future reference. Improper operation may cause serious injury to yourself or others, or result in product damage and property loss. Once using expansion battery pack, you are deemed to have understood and accepted all terms and contents herein. Users promise to be responsible for their actions and all consequences arising therefrom. We shall not be liable for any loss arising from user's not following this user manual.

In compliance with laws and regulations, the company reserves the right of final interpretation of this document and all related documents of this product. Subject to update, revision or termination without prior notice, please visit the the official website for the latest product information.



**CERTIFICATO DI GARANZIA**  
**Vinco s.r.l. - P.zza Statuto,1 - 14100 Asti - Italy**

Modello: \_\_\_\_\_ Codice: \_\_\_\_\_

Data di acquisto \_\_\_\_\_

**QUESTO CERTIFICATO NON DEVE ESSERE SPEDITO MA  
CONSERVATO UNITAMENTE ALL'IMBALLO ORIGINALE**

La garanzia ha validità soltanto se corredata da **RICEVUTA FISCALE**,  
Vi consigliamo quindi di allegarla al presente certificato di garanzia.

---

La garanzia ha valore per un periodo di 2 anni dalla data di acquisto (un anno in caso di beni strumentali) e viene comprovata da un documento valido agli effetti fiscali, rilasciato dal venditore autorizzato, riportante la ragione sociale dello stesso e la data in cui è stata effettuata la vendita. Affinché la garanzia sia operativa, è necessario che il certificato di garanzia sia conservato unitamente ad uno dei documenti validi agli effetti fiscali riportante gli estremi identificativi del prodotto, e che entrambi siano esibiti in caso di intervento da parte di personale tecnico dei Centri Assistenza Autorizzati.

Questo certificato di garanzia si riferisce alle condizioni di Garanzia Convenzionali del Produttore nei confronti del Consumatore e non pregiudica i diritti della Garanzia Europea (previsti dalla Dlgs 206/2005 Codice del Consumo).

Per fruire del servizio di assistenza tecnica in garanzia, il consumatore può: 1. recarsi presso il punto vendita senza alcuna incombenza ulteriore; Non sono coperte dalla garanzia tutte le parti che dovessero risultare difettose a cause di negligenza o trascuratezza nell'uso (mancata osservanza delle istruzioni per il funzionamento dell'apparecchio), errata installazione o manutenzione, manutenzione operata da personale non autorizzato, danni da trasporto, ovvero di circostanze che, comunque, non possono farsi risalire a difetti di fabbricazione dell'apparecchio. Sono esclusi dalle prestazioni in garanzia gli interventi inerenti l'installazione e l'allacciamento agli impianti di alimentazione nonché le manutenzioni citate nel libretto di istruzioni. Non sono inoltre coperti da garanzia le avarie causate da urti, manomissioni o installazioni improprie. Questo certificato di garanzia è valido solo se l'apparecchiatura è venduta ed installata sul territorio italiano (compresi la Repubblica di San Marino e la Città del Vaticano).

La richiesta di intervento per riparazioni in garanzia verrà evasa con prontezza dagli organi competenti, compatibilmente con le esigenze di carattere organizzativo. Il produttore non potrà comunque rispondere di disagi dipendenti da eventuali ritardi nell'esecuzione dell'intervento. Il consumatore finale dovrà presentare l'apparecchio da riparare in garanzia presso il punto vendita, unitamente al documento fiscale di acquisto ed al certificato di garanzia. Il produttore declina inoltre ogni responsabilità per eventuali danni che possano, direttamente o indirettamente, derivare a persone, cose ed animali domestici in conseguenza della mancata osservanza di tutte le prescrizioni indicate nell'apposito Libretto Istruzioni e concernenti specialmente le avvertenze in tema di installazione, uso e manutenzione dell'apparecchio. Qualora l'apparecchio venisse riparato presso uno dei Centri Assistenza Autorizzati indicati dal produttore, i rischi di trasporto relativi saranno a carico dell'utente nel caso di invio diretto ed a carico del Servizio nel caso di ritiro presso l'utente.



# DICHIARAZIONE DI CONFORMITÀ CE

(Ai sensi delle direttive EMC 2014/30/UE Allegato IV e LVD 2014/35/UE Allegato IV)

**VINCO S.r.l. - Piazza Statuto 1 - 14100 Asti**

dichiara sotto alla propria responsabilità, che la seguente apparecchiatura, identificata come:

Denominazione, funzione, tipo: battery pack per power station

Modello: 65990

Marca: HYUNDAI

Mese e anno di fabbricazione: Dicembre 2024

soddisfa i pertinenti requisiti delle seguenti Direttive:

RoHS III 2015/863/UE (2011/65/UE)

REACH 1907/2006

POPs 2019/1021

Le batterie agli ioni di Litio sono conformi a Certificazione UN38.3

Norme armonizzate:

EN IEC 62619 :2022

Il prodotto rispetta la normative Europea GPSR 2023/988.

La persona autorizzata dal legale rappresentante a redare la dichiarazione di conformità, è Stefano Finotto in quanto Responsabile Tecnico, presso VINCO S.r.l. Piazza Statuto n.1 - 14100 Asti, Italia.

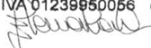
**VINCO SRL**  
P.za Statuto, 1  
14100 ASTI (AT)  
P.IVA 01239950056  

Asti, 09/12/2024

Luogo e data

Legale rappresentante (Elena Conti)





**HYUNDAI**  
POWER PRODUCTS



GENUINE PRODUCT OF  
HYUNDAI CORPORATION

**Importato e Distribuito da Vinco S.r.l.**  
P.zza Statuto,1 - 14100 Asti (AT) ITALY  
Tel: +39 0141 351284 Fax: +39 0141 351285  
E-mail: [info@vincoasti.it](mailto:info@vincoasti.it) - [www.vincoasti.com](http://www.vincoasti.com)

**CENTRO RICAMBI E ASSISTENZA:**

Viale Giordana, 7 - 10024 Moncalieri (TO) - ITALIA Tel: +39 0141/1766315  
Assistenza e-mail: [assistenza@vincoasti.it](mailto:assistenza@vincoasti.it) - Ricambi: [ricambi@vincoasti.it](mailto:ricambi@vincoasti.it)

MADE IN CHINA